



## Blast chiller med gejderställ

# 023/031

### ALLMÄNNA DATA

- kapacitet  
ABM 023: 3 x GN 2/3  
ABM 031: 3 x GN 1/1
- snabbkylning och snabbfrysning Hard/Soft
- pre cooling
- kärntemperaturgivare för mätning av snabbkylningstemperatur (från +70 till +3°C) och snabbfrysningstemperatur (från +70 till -18°C)
- utvändiga sidopaneler, ovansida och dörr av rostfritt stål AISI 304 18/10
- isolering av expanderad HCFC-fri polyuretan
- magnetisk packning (utbytbar) runt dörren och stort greppvänligt dörrhandtag
- värmeelement mot kondensbildning i dörrkarmen
- stor lättläst panel (synbar i 140° vinkel) multicolor
- solid konstruktion
- klimatklass ST (omgivningstemperatur +38°C)
- uppfyller alla krav för CE-märkning
- tillverkad i enlighet med HACCP-föreskrifterna

### INVÄNDIGT

- gejderhållare av rostfritt stål för hyllor, uttagbara utan verktyg för enkel rengöring
- gejderavstånd 80 mm
- invändigt helt i rostfritt stål AISI 304 18/10
- läcksäker invändig botten med rundade kanter som underlättar rengöring
- kondensvattnet förångas genom kompressorn på ett energisnålt sätt

### KYLENHET

- indirekt luftflöde över produkten
- förångare (evaporator) i koppar för maximal kyleffekt med aluminiumflänsar, rostskyddade med giffri färg
- köldmedium R404A
- kondensor i koppar med aluminiumflänsar med hög termisk effektivitet
- avfrostningen sker manuellt genom ett cirkulerande luftflöde

### STYRNING, ÖVERVAKNING OCH SÄKERHETSANORDNINGAR

- elektronisk manöverpanel med display som kontinuerligt visar enhetens status
- kompressorn skyddad av termorelä

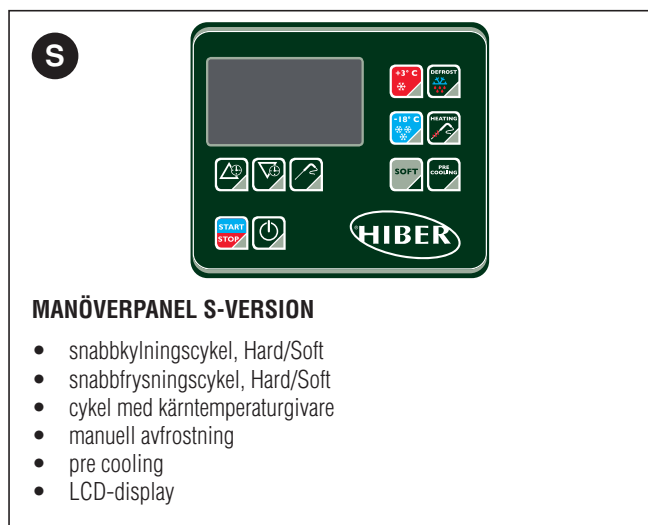



# Blast chiller med gejderställ

# 023/031

Modell			ABM 023	ABM 031
Styrningstyp			S	S
Utvändiga mått	B x D x H	mm	560 x 560 x 520	560 x 700 x 520
Dörröppning Bredd		mm	330	330
Dörröppning Höjd		mm	275	275
Invändigt Djup		mm	475	600
Tjocklek		mm	35	35
Klimatklass			ST	ST
Snabbkylningscykel		°C	+90 → +3	+90 → +3
Snabbfrysningscykel		°C	+90 → -18	+90 → -18
Kylningskapacitet	90'	kg	8	8
Frysningskapacitet	240'	kg	5	5
Köldmedium		gas	R404A	R404A
Kyleffekt (*)		W	487	487
Anslutning	V/~ / Hz		230/1/50	230/1/50
Anslutningseffekt		W	587	587
Kompressor		HP	1/2	1/2
Max. upptagen ström		A	3,4	3,4
Gejderhållare	antal		3 x GN 2/3	3 x GN 1/1
Gejderavstånd		mm	80	80
Vikt netto		kg	47	52
Ljudnivå		dB(A)	< 70	< 70

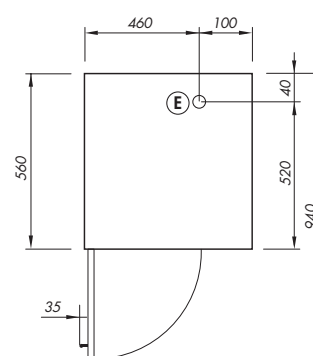
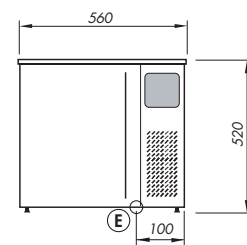

**ABM 023**

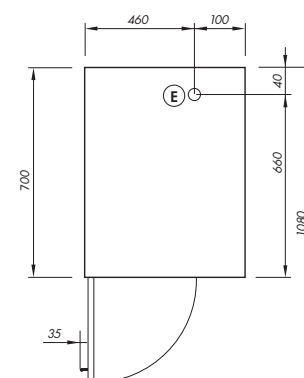
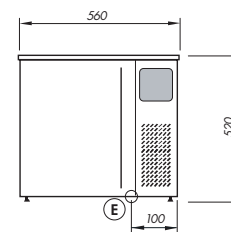

**ABM 031**

**(E)** Elektrisk anslutning

\* förångn.temp. -25°C kond. temp. +45°C