

## Blast chiller – Shock freezer BT-R051

Kyler eller fryser ner råvaror och tillagade maträtter snabbt och kontrollerat. BT-R051 klarar både soft och hard blast chilling samt shock freezing, vilket bevarar smak, textur och kvalitet samt motverkar bakterietillväxt. Styrning sker via tid eller kärntemperatur. Touchpanel med display visar kontinuerligt enhetens status. BT-R051 har kapacitet för 5 x GN 1/1 alternativt EN 600 x 400 och är anpassad för professionella kök med behov av effektiv nedkylning.

### Funktioner och Teknik

Pre-cooling samt soft eller hard chilling och freezing som valmöjlighet i programcyklerna. Efter avslutad cykel övergår skåpet automatiskt till lagringstemperatur. Indirekt luftflöde i kombination med högtrycksfläktar och förångare med antikorrosiv kataphores-behandling. Magnetisk dörrlist med karmvärme. Dörrströmbrytare stoppar fläkten när dörren öppnas. Manuell avfrostning.

### Lång livslängd

Tillverkad i AISI 304 rostfritt stål, exteriör med Scotch-Brite-finish och polerad insida. Uttagbar gejderställning och avtagbar dörrlist samt formad botten med centralt avlopp för enkel rengöring. Isolering i högdensitets polyuretan, 60 mm.

### Livsmedelssäkert

Elektronisk touchstyrning med HACCP-system och larmlagring för kontroll av livsmedelshygien. Miljövänligt köldmedium R290. Klimatklass 5. CE-godkänd.

Tillbehör: Kit för omhängning av dörr.



5 Kantiner



GN 1/1



Uttagbar  
gejderställning



Touchdisplay



Rostfritt stål  
AISI304

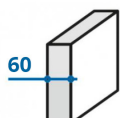

Tjocklek  
60 mm

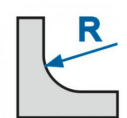

Rundade hörn

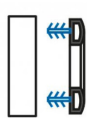

Avtagbar  
dörrlist

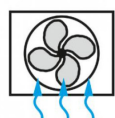

Indirekt  
luftflöde



Förångare med  
antikorrosiv  
behandling



Kärntemperatur-  
nål CTC med  
uppvärmning



CE-godkänd  
med svensk  
bruksanvisning



## Installationsritning

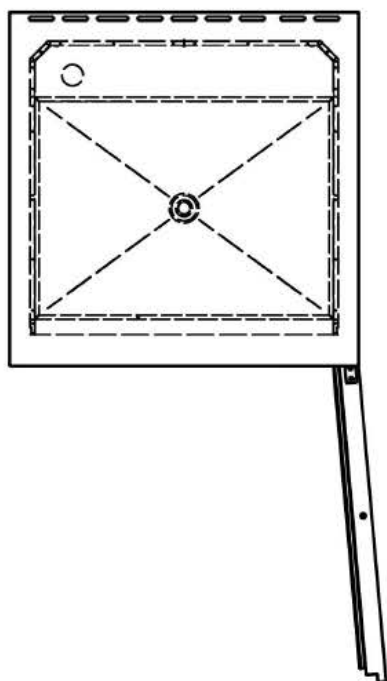
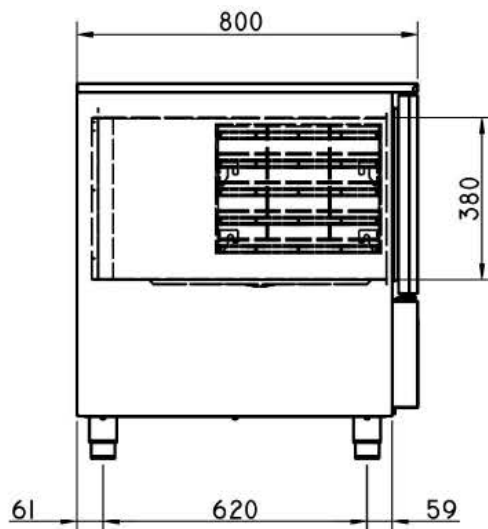
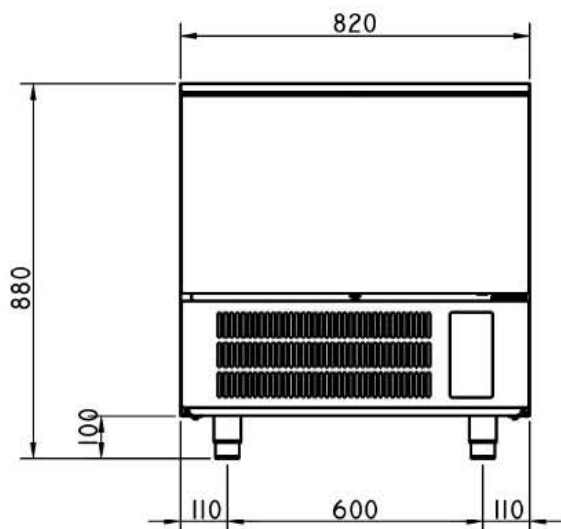

### TEKNISKA SPECIFIKATIONER:

Kantiner	5 st GN 1/1 /, cc 70 mm
Mått b x d x h	820 x 825 x 880 mm
Djup med öppen dörr 90°	1580 mm
Dörröppning b x h	715 x 380 mm
Invändigt djup	465 mm
Volym	ca 95 liter
Isolering tjocklek/golv	60 / 50 mm
Vikt netto	95 kg
Anslutning	1,36 kW, 230V 1~
Kapacitet +65°C +3°C	90 min, ca 18 kg
Kapacitet +65°C -18°C	240 min, ca 12 kg
Kyleffekt EN 12900	ca 900 W
Kompressor	1 hk
Köldmedium	R290
Klimatklass	5

Rätt till tekniska ändringar förbehålles. Alla anslutningar skall förses med avstängningsanordning nära enheten. Jordfelsbrytare får inte användas på fast installerad utrustning. Installation skall utföras av behörig yrkesman. Läs manualen före installation och driftstart. Denna information gäller endast utrustning marknadsförd av Maskinkonstruktioner AB